

## STECKERLEUCHTEN

D

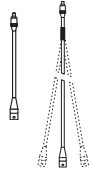

### VERLÄNGERUNG 150 PNT

ART.-NO. 156 252

### VERLÄNGERUNG 400 PNT

ART.-NO. 156 254

### VERLÄNGERUNG 1000 FLEX PNT

ART.-NO. 156 258

## GEBRAUCHSANLEITUNG

D

### TECHNISCHE DATEN

Beschreibung :	Verlängerung für Steckerleuchten.
Design :	Achim Bredin
Material :	Messing
Oberfläche :	verchromt / matt verchromt, lackiert
Belastung :	max. 70 W
Schutzklasse:	III

### ⚠ ALLGEMEINE SICHERHEITSHINWEISE ⚠

- Bei allen an der Leuchte durchzuführenden Arbeiten (Wartung, Reinigung) **Leuchte spannungsfrei schalten!!**
- Leuchte ist **nicht** für Feuchträume geeignet.
- Achtung, Gefahr durch Stromschlag !!** Leuchte **nie-mals** direkt an die **Netzspannung** anschließen!
- Vorsicht!** Leuchte und Leuchtmittel werden in Betrieb heiß.
- Den angegebenen Mindestabstand der Leuchtmittel zu brennbaren Gegenständen beachten! (siehe Leuchte ☞ ☞ )
- Achtung:** Zur Verminderung der Gefahr von Überhitzung und Feuer keine Leiter überbrücken.
- Kein Garantieanspruch bei eigenmächtigen Veränderungen und oder unsachgemäßer Benutzung!

### LIEFERUMFANG

1 Verlängerung

### EMPFOHLENES ZUBEHÖR

Leuchten aus dem BRUCK Steckerleuchtenprogramm

## PLUG LAMP

GB

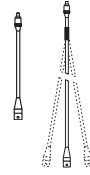

### PROLONGATION 150 PNT

ART.-NO. 156 252

### PROLONGATION 400 PNT

ART.-NO. 156 254

### PROLONGATION 1000 FLEX PNT

ART.-NO. 156 258

## INSTRUCTIONS FOR USE

GB

### SPECIFICATIONS

Description:	Prolongation for plug lamps.
Design:	Achim Bredin
Materials:	brass
Surface:	chrome-plated / matt chrome-plated, laquered
Lamp wattage:	max. 70 W
Protective class :	III

### ⚠ GENERAL REMARKS ON SAFETY ⚠

- For all work to be performed on the lamp (maintenance, cleaning): **Switch off power to the lamp!!**
- Lamp **not** suitable for installation in wet rooms.
- Attention, electric shock hazard!!** Never connect the lamp directly to the **mains voltage!**
- Take care! Lamp and illuminant become hot during operation.
- Observe the stated minimum distance of the illuminants to flammable objects! ( see lamp ☞ ☞ )
- Attention:** In order to minimise the risk of overheating or fire do not bypass any conductors.
- No warranty claim in case of unauthorized modifications and / or improper use!

### SCOPE OF DELIVERY

1 Prolongation

### RECOMMENDED ACCESSORIES

Lamps out of the BRUCK plug lamps programme

## LAMPE DE FICHE

F

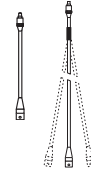

### PROLONGATION 150 PNT

ART.-NO. 156 252

### PROLONGATION 400 PNT

ART.-NO. 156 254

### PROLONGATION 1000 FLEX PNT

ART.-NO. 156 258

## MODE D'EMPLOI

F

### DATES TECHNIQUES

Description:	Prolongation pour lampes de fiche.
Design:	Achim Bredin
Matériaux:	laiton
Surface:	chrômé / chrômé en mate, laquée
Wattage de lampe:	max. 70 W
Classe de protection:	III

### ⚠ CONSIGNES DE SECURITE GENERALES ⚠

- Avant d'effectuer tout travail sur le luminaire (entretien et nettoyage) **mettre le luminaire hors tension**
- N'est pas approprié à être installé dans des pièces humides
- Attention danger d'électrocution !!** Ne jamais raccorder le luminaire directement sur le réseau
- Attention !** Les luminaires et les lampes sont brûlantes lors de leur utilisation.
- Veiller à respecter l'intervalle minimum indiqué des lampes par rapport à des objets inflammables! (voir luminaires ☞ ☞ )
- Attention:** afin de minimiser les risques de surchauffe et d'incendie, ne pas court-circuiter les conducteurs.
- Nous ne donnons aucune garantie lors de modifications effectuées sur le matériel ou lors d'une utilisation inadéquate

### ETENDUE DE LIVRAISON

1 Prolongation

### ACCESSOIRES RECOMMANDÉS

Lampes du programme de lampes de fiche de BRUCK

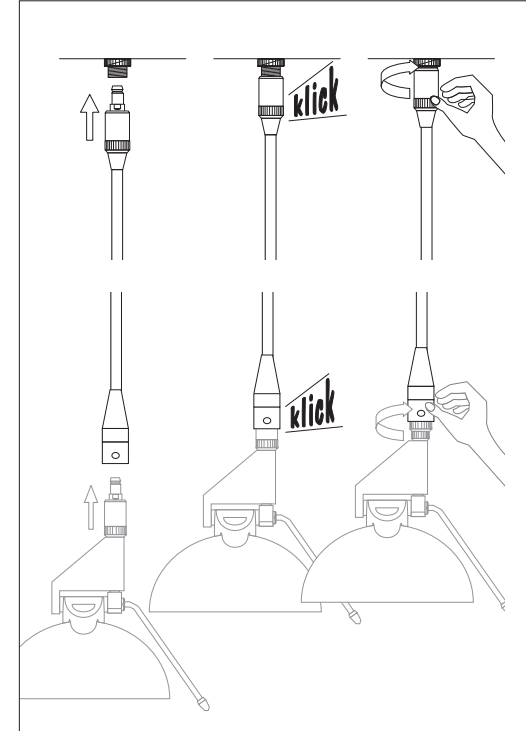

Art.-No.: 156 258

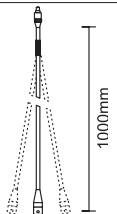
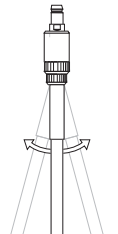

# BRUCK.

191032073

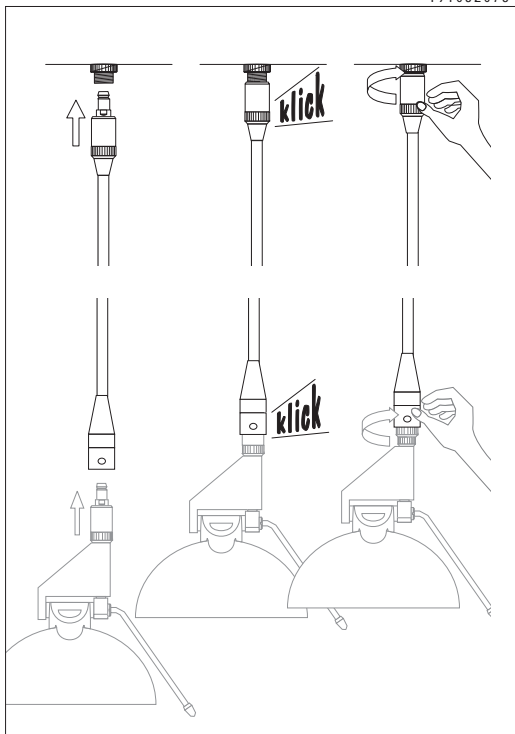

Art.-No.: 156 258

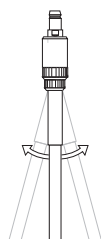

150mm

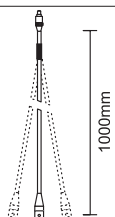

1000mm

## LÁMPARA DE CLAVIJA

E

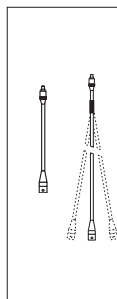

### PROLONGACIÓN 150 PNT

ART.-NO. 156 252

### PROLONGACIÓN 400 PNT

ART.-NO. 156 254

### PROLONGACIÓN 1000 FLEX PNT

ART.-NO. 156 258

## MODO DE EMPLEO

E

### ESPECIFICACIONES TÉCNICAS

Descripción: Prolongación para lámparas de clavija.  
 Design: Achim Bredin  
 Materiales: latón  
 Superficie: color cromado / cromado en mate, lacado max. 70 W  
 Wataje de lámpara: max. 70 W  
 Clase de protección: III

### INDICACIONES GENERALES DE SEGURIDAD

1. ¡En todos los trabajos a llevar a cabo en las lámparas (trabajos de mantenimiento y limpieza) han de mantenerse las **lámparas libre de tensión!**
2. El sistema **no** es apropiado para la instalación en locales húmedos.
3. **¡Atención peligro de electrocución!** ¡Las lámparas no deben conectarse nunca directamente a la **tensión de red!**
4. **¡Cuidado!** Las lámparas y las bombillas o reflectores se calientan durante el funcionamiento.
5. ¡Ha de observarse la distancia mínima indicada de las bombillas o reflectores respecto de los objetos combustibles! (véase la lámpara ☞ ☒).
6. **Atención:** no puentee ningún conductor eléctrico para así disminuir el riesgo de sobrecalentamiento e incendio.
7. ¡Se pierden las reivindicaciones de garantía al llevar modificaciones a cabo por propia cuenta y / o empleo incorrecto!

### VOLUMEN DE SUMINISTRO

1 Prolongación

### ACCESORIOS RECOMENDADOS

Lámparas del programa de lámparas de clavija de BRUCK

## LAMPADA DI SPINA

I

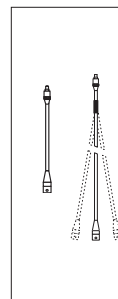

### PROLONGAZIONE 150 PNT

ART.-NO. 156 252

### PROLONGAZIONE 400 PNT

ART.-NO. 156 254

### PROLONGAZIONE 1000 FLEX PNT

ART.-NO. 156 258

## ISTRUZIONI PER L'USO

I

### DATI TECNICI

Descrizione: Prolongazione per lampade di spina.  
 Design: Achim Bredin  
 Materiali: ottone  
 Superficie: cromato / cromato allentato, laccata max. 70 W  
 Wattaggio di lampada: max. 70 W  
 Tipo di protezione: III

### AVVERTENZE GENERALI PER LA SICUREZZA

1. Per tutti i lavori da eseguire sulla lampada (manutenzione, pulitura) **eliminare la tensione dalla lampada!!**
2. La lampada non è adatta per locali umidi.
3. **Attenzione, pericolo di scosse di corrente !!** Non collegare la lampada **mai** direttamente alla **tensione della rete!**
4. **Attenzione!** La lampada ed il mezzo illuminante scottano quando funzionanti.
5. Osservare la distanza minima indicata del mezzo illuminante da oggetti combustibili! (vedi lampada ☞ ☒)
6. **Attenzione:** al fine di ridurre il rischio di surriscaldamento e incendio, non cavallottare i conduttori.
7. Nessun diritto di garanzia in caso di modifiche apportate di propria iniziativa e/o di utilizzo inappropriato!

### VOLUME DELLA FORNITURA

1 Prolongazione

### ACCESSORI RACCOMANDATI

Lampade dal programma di lampade di spina di BRUCK

## PLANUNGSHILFE PLANNING AIDS AIDE DE PLANIFICATION AYUDA DE PLANIFICACIÓN AIUTO DI PLANIFICAZIONE

