

HIGH-LINE NV-SEILSYSTEM

D



ABHÄNGUNG 100 HLI
ART.-NO. 150 516

GEBRAUCHSANLEITUNG

D

! ALLGEMEINE SICHERHEITSHINWEISE !

1. Montage und Anschluß des Systems nur durch Fachpersonal (Elektriker).
2. Installationsvorschriften der VDE 0100 beachten!
3. Bei allen Arbeiten an System und Leuchten **Anlage spannungsfrei schalten!**
4. Nur zum Betrieb in trockenen Räumen vorgesehen.
5. Zur Versorgung des Lichtsystems muß ein kurzschlußfester Sicherheitstransformator nach DIN EN 60742 verwendet werden.
6. Um das Lichtsystem gegen Überlast, Kurzschluß und Unterlast zu schützen, ist der Einsatz eines NV-Stromwächters erforderlich.
7. Zur Montage des Lichtsystems dürfen **nur** BRUCK-Systembauteile verwendet werden.
8. **Achtung, Gefahr durch Stromschlag !!** System und Leuchten niemals ohne Trafo direkt an die Netzspannung anschließen!!
9. Es liegt in der Verantwortung des Benutzers, die elektrische, mechanische und thermische Verträglichkeit zwischen dem System und den daran angebrachten Leuchten sicherzustellen.
10. **Vorsicht!** Leuchte und Leuchtmittel werden in Betrieb heiß.
11. Den angegebenen Mindestabstand der Leuchtmittel zu brennbaren Gegenständen beachten! (siehe Leuchte ↔ ☹)
12. **Achtung:** Zur Verminderung der Gefahr von Überhitzung und Feuer keine Leiter überbrücken.
13. Kein Garantianspruch bei eigenmächtigen Veränderungen und / oder unsachgemäßer Benutzung!

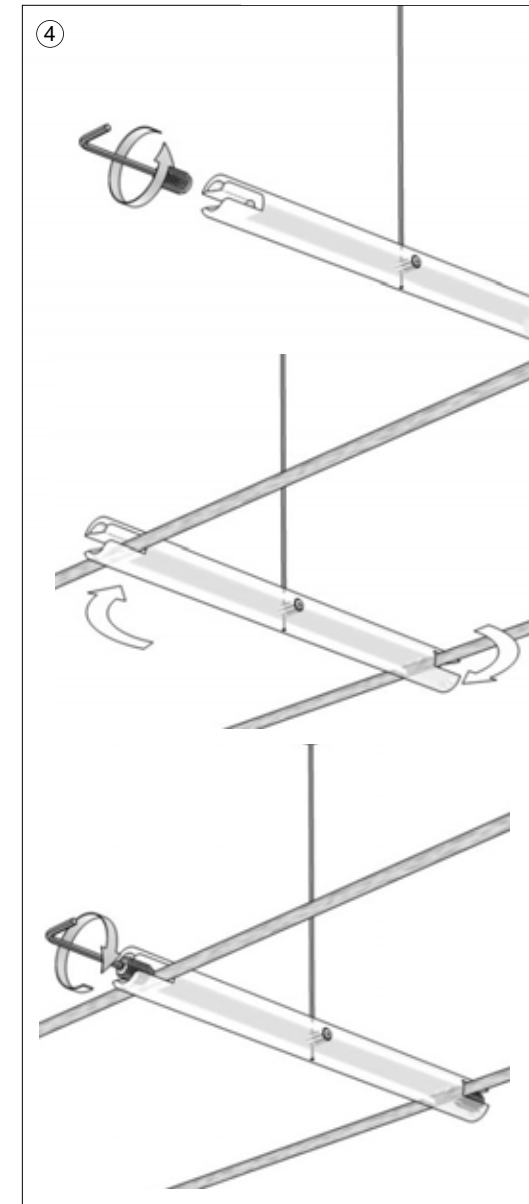
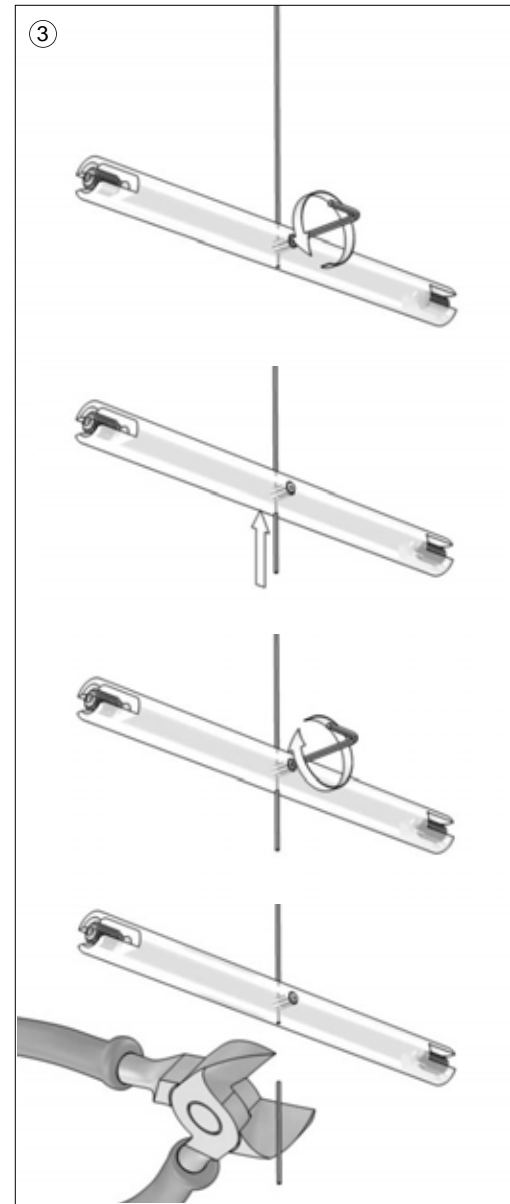
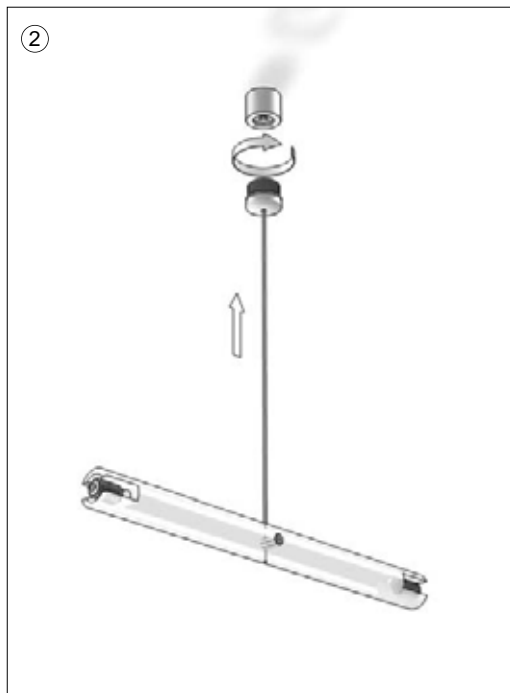
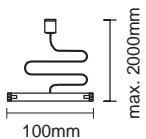

BRUCK.

BRUCK GMBH & CO.KG
INDUSTRIESTR. 22 • 44628 HERNE
internet <http://www.bruck.de>

HIGH-LINE LOW VOLTAGE CABLE SYSTEM





SUSPENSION 100 HLI

ART.-NO. 150 516

INSTRUCTIONS FOR USE

GENERAL REMARKS ON SAFETY

1. Assembly and connection of the system only by specialist personnel (electrician).
2. Pay attention to the national installation regulations!
3. **Switch off power to the system** for all work on the system and on lamps!!
4. Made and operated for dry rooms only.
5. An anti-short circuit safety transformer (DIN EN 60742) must be used to supply the lightsystem.
6. In order to protect the light system from overloading, short-circuit and underloading, the usage of a NV current limiter is necessary.
7. For assembly of the System, only Bruck system components must be used.
8. **Attention, electric shock hazard!! Never** connect the system and lamps without transformer directly to the **mains voltage!!**
9. It is within the responsibility of the user to ensure the electrical, mechanical and thermal compatibility between the system and lamp mounted to it.
10. Take care! Lamp and illuminant become hot during operation.
11. Observe the stated minimum distance of the illuminants to flammable objects! (see lamp  )
12. **Attention:** In order to minimise the risk of overheating or fire do not bypass any conductors.
13. No warranty claim in case of unauthorized modifications and/or improper use.

HIGH-LINE SYSTÈME À BAS VOLTAGE





SUSPENSION 100 HLI

ART.-NO. 150 516

MODE D'EMPLOI

CONSIGNE DE SECURITE GENERALES

1. Le montage et le raccordement des luminaires n'ont lieu qu'en présence de personnel spécialisé (électricien).
2. Respectez les règlements nationaux d'installation!
3. Avant d'effectuer tout travail sur le système et les luminaires **mettre l'installation hors tension.**
4. Prévu seulement pour l'usage dans les salles sans humidité.
5. Pour l'alimentation du système de lumière, l'emploi d'un transformateur de sécurité selon la norme DIN EN 60742 est prescrit.
6. Pour protéger le système contre les surcharges, courts-circuits et souscharges, l'emploi d'un relais ampèremétrique est nécessaire.
7. Lors du montage du Système n'utiliser que les composants de la gamme Bruck.
8. **Attention danger d'électrocution !! Ne jamais** raccorder le système ou les luminaires directement sur le réseau sans le transformateur !
9. L'utilisateur est responsable d'assurer la compatibilité électrique, mécanique et thermique entre le système et les luminaires qui s'y rapportent.
10. **Attention!** Les luminaires et les lampes sont brûlants lors de leur utilisation.
11. Veiller à respecter l'intervalle minimum indiqué des lampes par rapport à des objets inflammables. (voir luminaires  )
12. **Attention:** afin de minimiser les risques de surchauffe et d'incendie, ne pas court-circuiter les conducteurs.
13. Nous ne donnons aucune garantie lors de modifications effectuées sur l'installation ou lors d'une utilisation inadéquate.

HIGH-LINE SISTEMA DE BAJO VOLTAJE





SUSPENSIÓN 100 HLI

ART.-NO. 150 516

MODO DE EMPLEO

INDICACIONES GENERALES DE SEGURIDAD

1. El montaje y la conexión del sistema deben ser llevados a cabo solamente por personal técnico (electricistas).
2. Respetar las cláusulas nacionales vigentes para la instalación!
3. ¡En todos los trabajos a llevar a cabo en el sistema las lámparas ha de mantenerse **la instalación libre de tensión!**
4. Solamente apto para el uso en ambientes secos.
5. Para la alimentación del sistema de Luz debe usarse un transformador de seguridad contra cortos circuitos con norma DIN EN 60742
6. Para proteger el sistema de Luz contra sobrecargas, cortos circuitos y bajadas de tensión, debe usarse un relé de sobrecarga de bajo voltaje.
7. En el montaje del sistema solamente deben emplearse piezas constructivas del sistema Bruck.
8. **¡Atención peligro de electrocución!** El sistema y las lámparas no deben conectarse nunca directamente a la tensión **de red** sin transformador!
9. Es responsabilidad del usuario asegurar la compatibilidad eléctrica, mecánica y térmica entre el sistema y las lámparas empleadas en él.
10. **¡Cuidado!** Las lámparas y las bombillas o reflectores se calientan durante el funcionamiento.
11. ¡Ha de observarse la distancia mínima indicada de las bombillas o reflectores respecto de los objetos combustibles! (véase la lámpara  )
12. **Atención:** no puentee ningún conductor eléctrico para así disminuir el riesgo de sobrecalentamiento e incendio.
13. ¡Se pierden las reivindicaciones de garantía al llevar modificaciones a cabo por propia cuenta y/o empleo incorrecto!

HIGH-LINE SISTEMA A BASSO VOLTAGGIO





SOSPENSIONE 100 HLI

ART.-NO. 150 516

ISTRUZIONI PER L'USO

AVVERTENZE GENERALI PER LA SICUREZZA

1. Il montaggio e il collegamento del sistema vanno effettuati esclusivamente da personale specializzato (elettricista).
2. Seguire le direttive nazionali!
3. Per tutti i lavori sul sistema e sulle lampade **eliminare la tensione dall'impianto!**
4. Uso previsto solo in luoghi asciutti.
5. Per la corrente in entrata del sistema di luci deve essere usato un trasformatore di sicurezza anti-cortocircuito secondo la DIN EN 60742.
6. Per salvaguardare il sistema di luci da sovraccarichi, cortocircuiti e abbassamenti di corrente e' richiesto l'uso di un misuratore di corrente per bassa tensione.
7. Per il montaggio del sistema vanno utilizzati esclusivamente componenti di sistema Bruck.
8. **Attenzione, pericolo di scosse di corrente!!** Non collegare il sistema e la lampada mai direttamente alla tensione **della rete** senza trasformatore!
9. L'utente è responsabile di assicurare la tollerabilità elettrica, meccanica e termica tra il sistema e le lampade applicate.
10. **Attenzione!** La lampada ed il mezzo illuminante scottano quando funzionanti.
11. Osservare la distanza minima indicata del mezzo illuminante da oggetti combustibili! (vedi lampada  )
12. **Attenzione:** al fine di ridurre il rischio di surriscaldamento e incendio, non cavallottare i conduttori.
13. Nessun diritto di garanzia in caso di modifiche apportate di propria iniziativa e / o di utilizzo inappropriato!